

## HINDERNISFEUER UND DOPPELHINDERNISFEUER H100 und H102

10 cd

### ANWENDUNG

Kennzeichnung von Luftfahrthindernissen, wie Masten, Türmen, Schornsteinen und Gebäuden

Die Hindernisfeuer H100 und H102 sind für die Kennzeichnung von Luftfahrthindernissen bestimmt, wie z. B. von Gebäuden, Türmen, Masten und Kränen in Häfen.

Die Hindernisfeuer H100 und H102 entsprechen den Richtlinien der International Civil Aviation Organization (ICAO), Annex 14 Vol. I.

Das Gehäuse des Hindernisfeuer ist wasserdicht und aus seewasserbeständigem Aluminium gefertigt. Die optische Einheit besteht aus einer roten rundum strahlenden FRESNEL Linsenhaube. Das Feuer ist als einfach Hindernisfeuer H100 und als Doppelhindernisfeuer H102 lieferbar. Das Doppelhindernisfeuer ist auf einer Traverse mit Anschlusskasten montiert.

### EIGENSCHAFTEN

- Lichtstärke > 10 cd, rot
- Gehäuse aus seewetterbeständigem Aluminium
- Befestigung mittels 1,5 Zoll Rohrgewinde

### OPTIONAL

- Bestellung der Linsenhaube ist einzeln möglich



## Linsenhaube

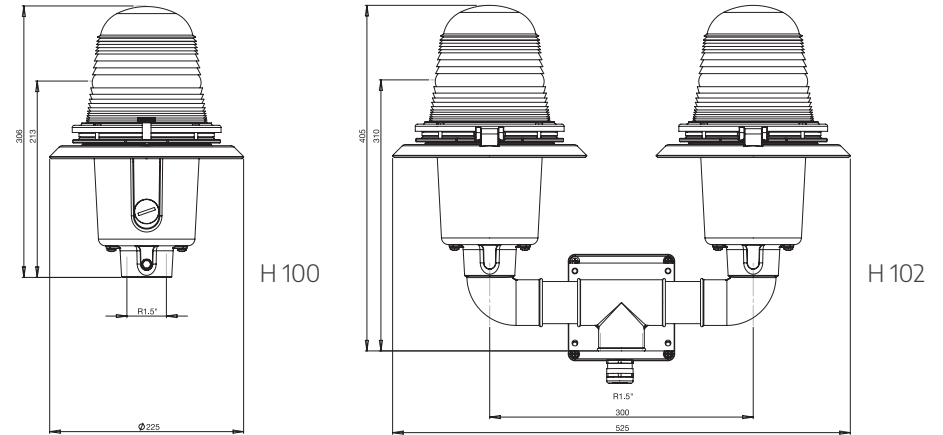

### TECHNISCHE DATEN

Betriebsspannung	230 V <sub>AC</sub> (H100 / H102) 12 / 24 V <sub>DC</sub> (H100 blitzend)
Leuchtmittel (H100 / H102)	230 V <sub>AC</sub> / 75 W Signal-Glühlampe
Leuchtmittelfassung (H100 / H102)	E27
Lichtstärke	> 10 cd (gemäß ICAO Annex 14, Low Intensity, Type A)
Lichtfarbe	rot (gemäß ICAO Annex 14)
Lichtpunkthöhe	213 mm
Betriebstemperatur	- 25 °C – + 60 °C
Lagertemperatur	- 40 °C – + 80 °C
Rel. Luftfeuchte	max. 98 %
Schutzart	IP56 (gemäß DIN EN 60529)
Abmessung (Ø x H)	H100 225 mm x 306 mm H102 525 mm x 405 mm
Gewicht	2,5 kg
Gehäusematerial	Aluminiumguss, RAL 2002 blutorange, lackiert
Befestigungsflansch	1,5 Zoll Rohrgewinde (R1 ½)

### ARTIKELNUMMER

### ARTIKEL

### FASSUNG

### BETRIEBSSPANNUNG

5-T1-00-11-E27	Hindernisfeuer H100	E27	230 V <sub>AC</sub>
5-T1-00-00-B	Hindernisfeuer H100 blitzend		12 / 24 V <sub>DC</sub>
5-T2-00-11-E27	Hindernisfeuer H102	E27	230 V <sub>AC</sub>
5Z-T1-00-00	Glühlampe Sig.1543		
5Z-T00-00-11-LH	Linsenhaube		